

# SANTO

## 您的电伴热专家

### JQH-LSC 二通接线盒

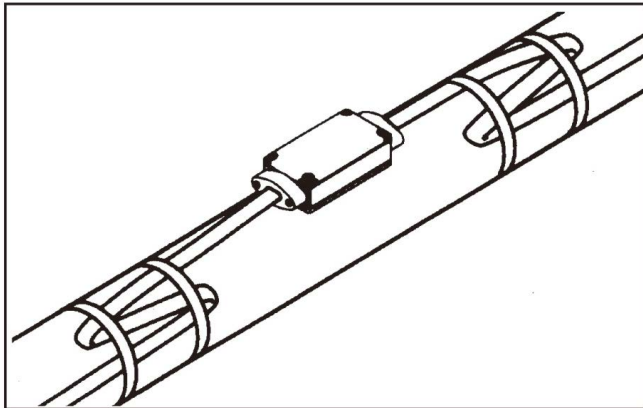

#### 简介:

JQH-LSC 是用于自控伴热线的二通接线盒，它符合IEC标准。安装时固定于管道上，外面包有保温层，二通连接所用材料均可放于盒内。

JQH-LSC 二通接线盒可用于Exell危险区域

#### 所需工具:

钢丝钳，尖嘴钳，专用工具刀，螺丝刀

#### 另需附件:

垫圈 (1)

胶带 (2)

•GT-66用于安装温度在4℃以上。

•GS-54用于安装温度在-40℃以上。

#### 盒内部件:

项目	数量	内容
A	1	箱体
B	2	压板 (带螺钉)
C	2	红垫圈
D	2	衬垫
E	2	盖板 (带螺钉)
F	1	标牌

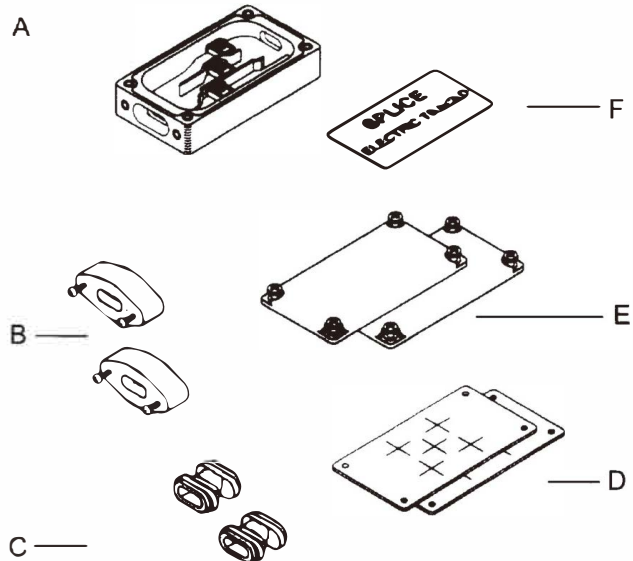

**注意:** 本元件系电气装置需正确安装和操作，并确保其防火，请仔细阅读注意事项和安装手册。

应安装漏电保护装置，防止伴热线由于受损伤或安装不当而引起火灾。

只能使用SANTO标准认可的零部件，不可使用替代品或聚氯乙烯绝缘带。

伴热线的黑色导电塑料为导体，应严格绝缘，保持干燥，防止短路。

剥离绝缘层或导电塑料时请勿刮伤母线，以防止母线受损伤而引起过热或短路。

母线间不能互相接触，以防止短路。

# JQH-LSC 二通接线盒

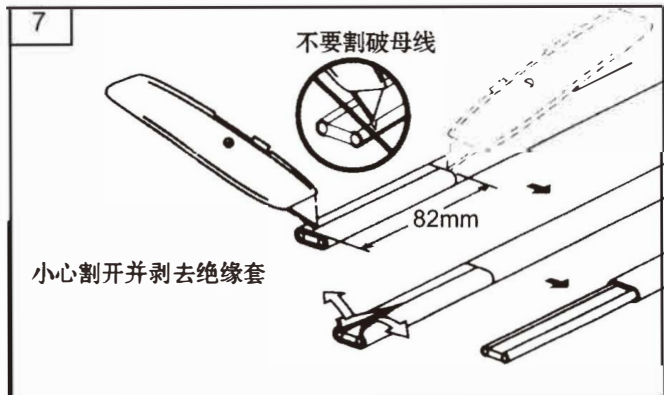
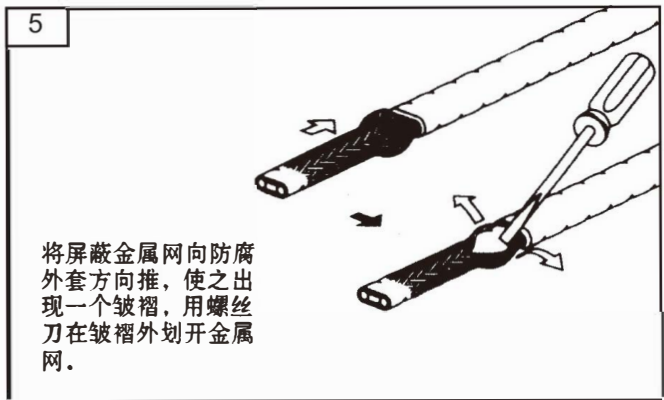
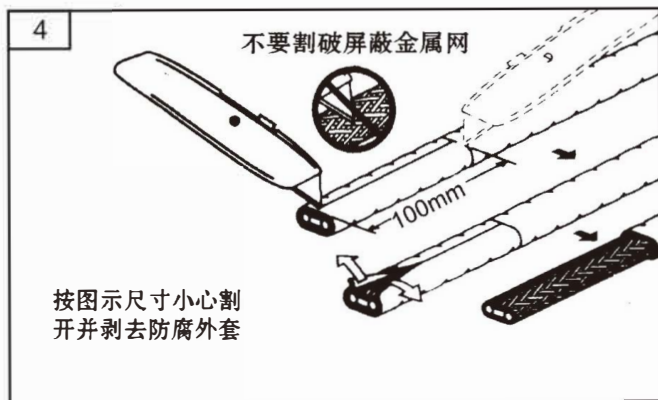
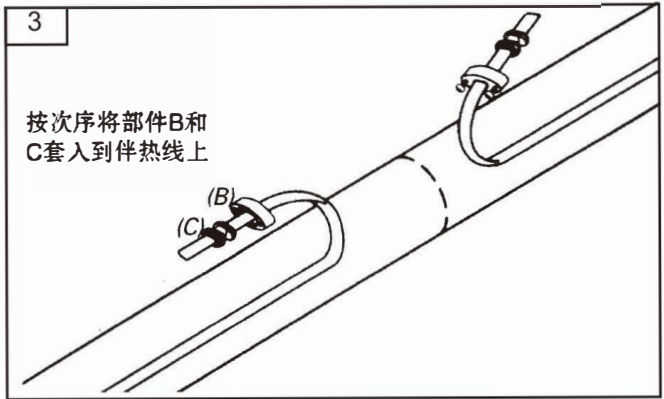
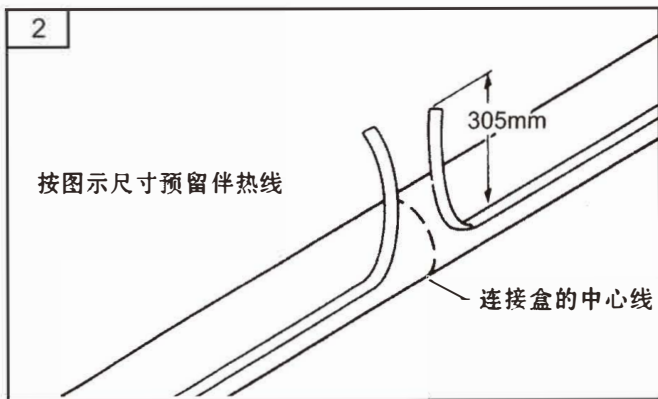
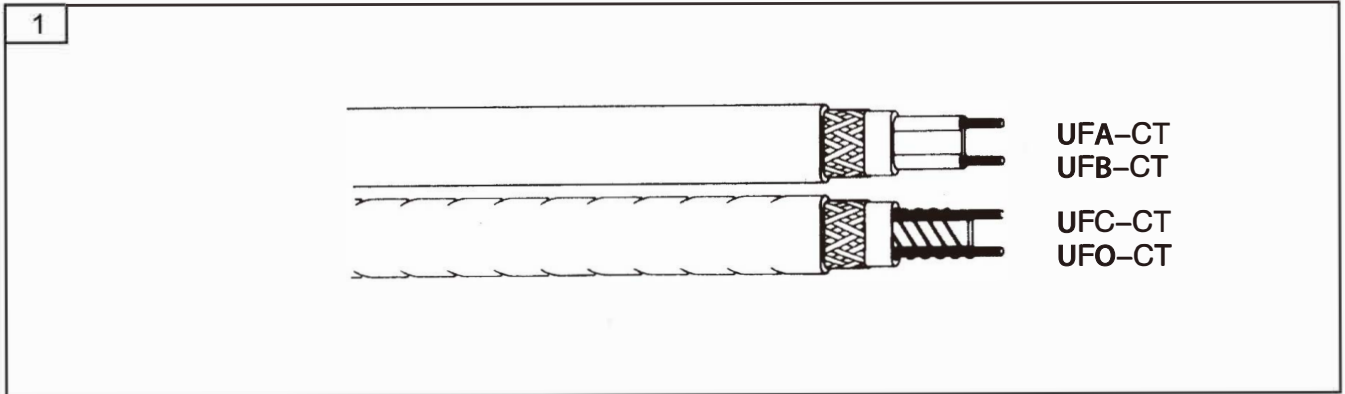

## JQH-LSC 二通接线盒

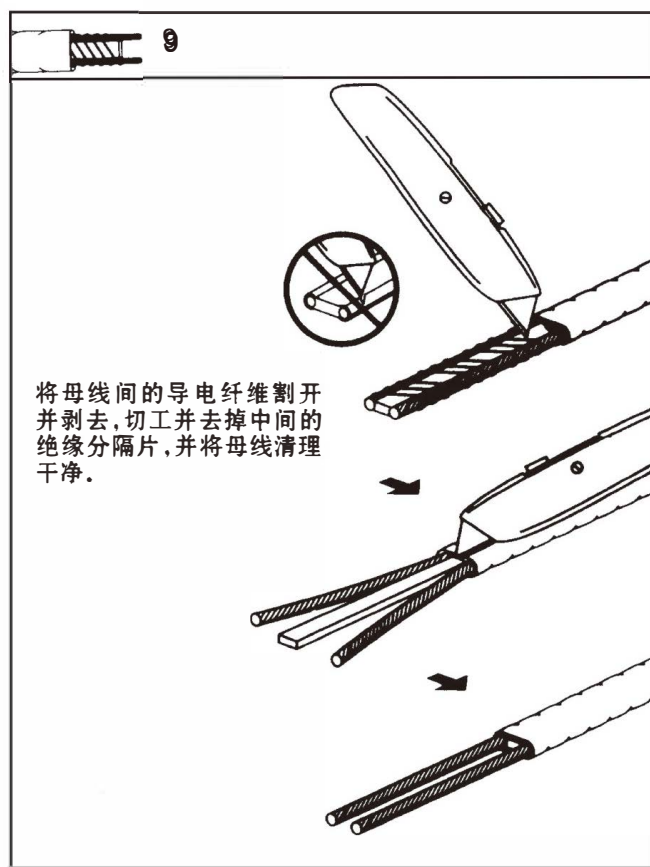
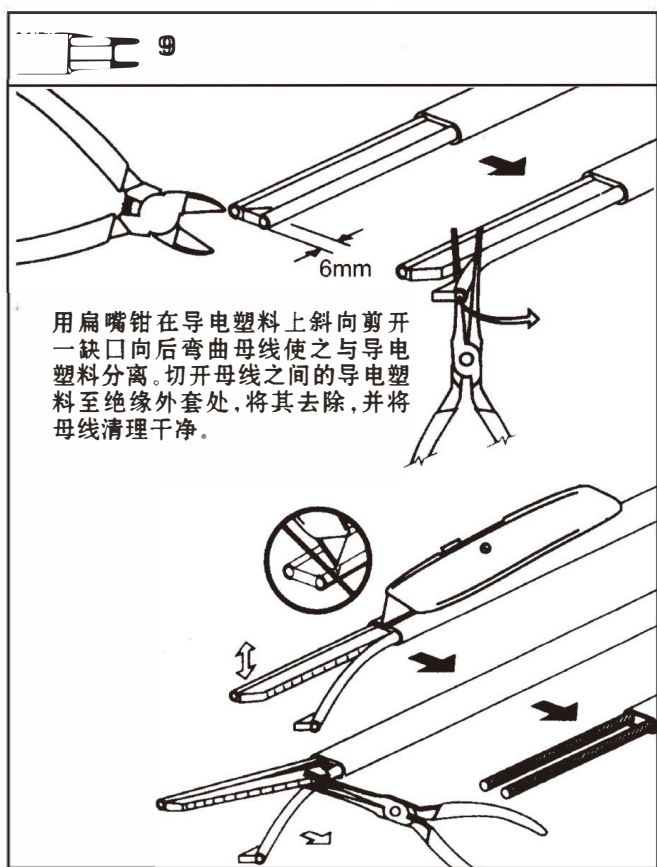
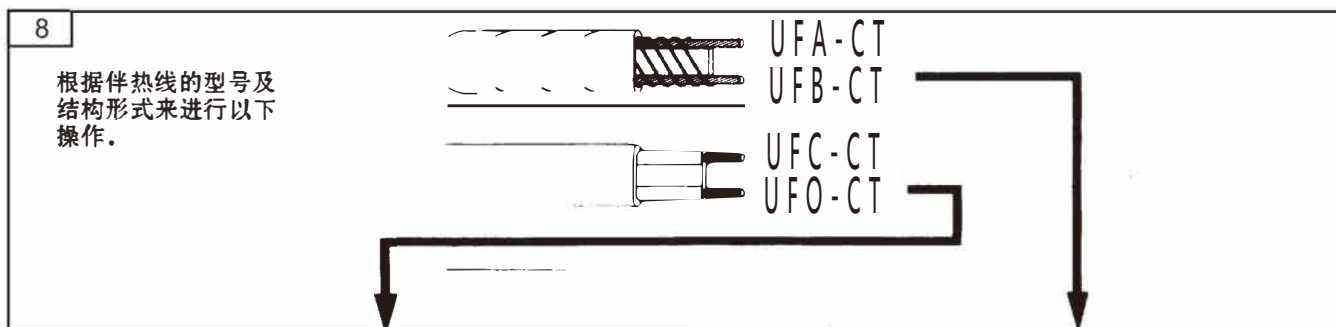

10 对另外一根伴热线，重复第四至第九步

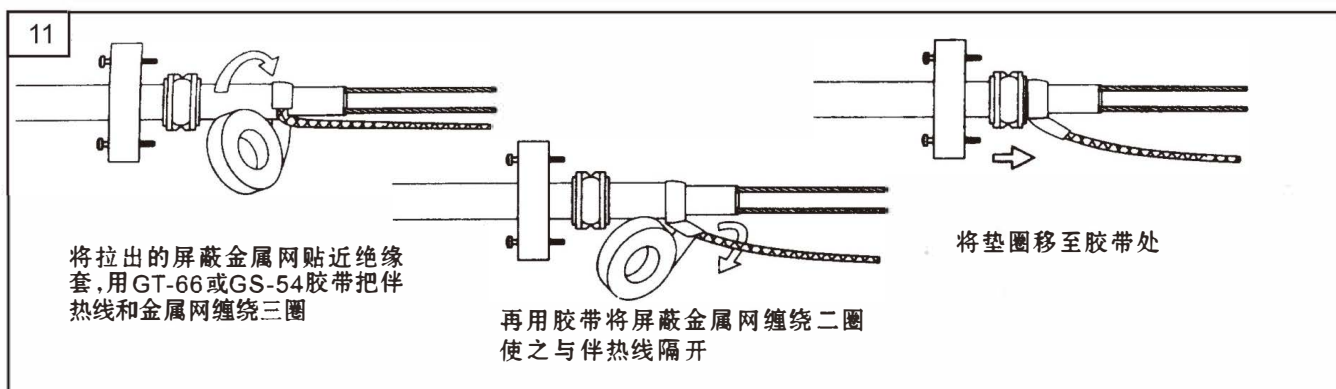

## JQH-LSC 二通接线盒

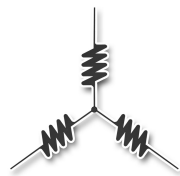
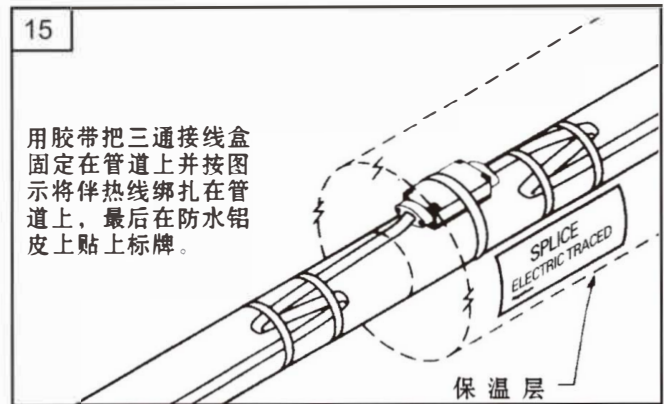
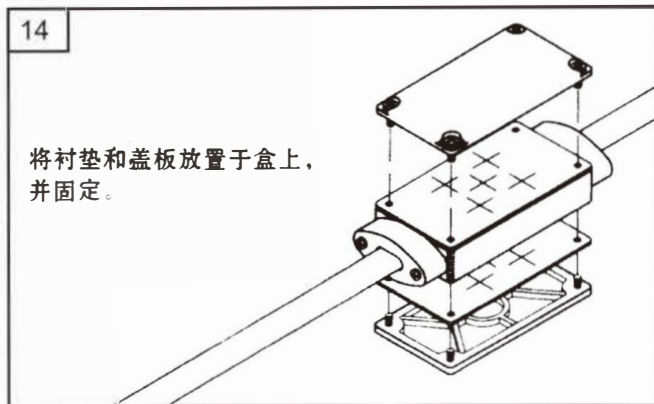
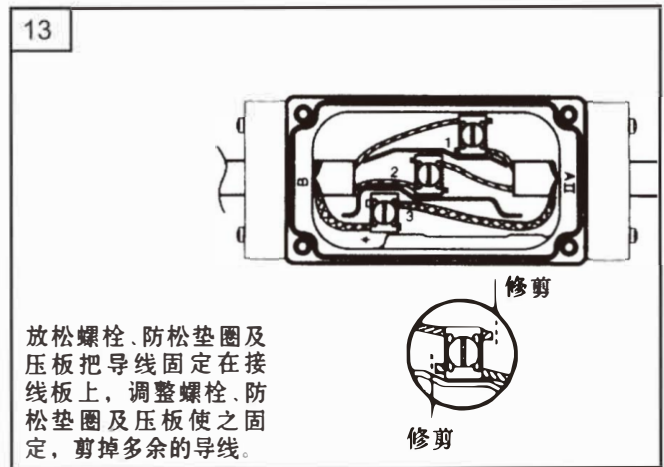
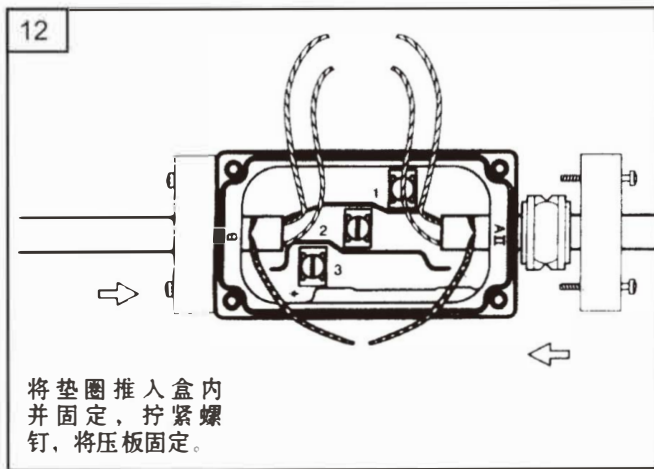

**SANTO**<sup>®</sup>  
您的电伴热专家

ASIA PACIFIC

Tel:+86.523.8376.6776

Fax:+86.523.8376.9550

E-mail:sales@tzraychem.com

WWW.TZRAYCHEM.COM